



PB Environnement

MEDIUM 50

Volumen: 5m³
en ALUMINIO



ISUZU serie NKR dist. Ejes 2460 (Euro 4)

MMA 3500kg

La MEDIUM 50 sobre el chasis ISUZU serie NKR dist. ejes 2460 (Euro 4) diseñada para los profesionales del sector del transporte de residuos sólidos urbanos.

Diseñado para el acceso a zonas remotas o lugares difíciles, que encaja fácilmente en e los centros de la ciudad para una recolección rápida y eficiente.

Ofrece a sus usuarios una carga útil más eficiente del mercado y una mayor rentabilidad .

Diseñado y fabricado en Francia, que combina la innovación técnica, la seguridad y la calidad de acabado, garantiza un alto nivel de fiabilidad.

VERSIONES *

TB LC SAD - Tolva Baja con Prensa y Elevador

TH LC SAD - Tolva alta con Prensa y Elevador

(*) cualquier otra versión consulte a nuestro Dpto. Comercial

**Referencia en la Innovación
de la Recogida de Residuos**



	Volumen	Aleación Aluminio	Peso (1)	Elevador (2)	Sistema Compactación			
Medium 50 TB LC SAD Tolva Baja ISUZU NKR dist. entre ejes 2460 mm MMA 3500KG	5 m3	✓	2 890Kg	9 sec.	Carro y Pala Curva	✓	80L- 360L	500L - 1100L
Medium 50 TH LC SAD Tolva Alta ISUZU NKR dist. entre ejes 2460 mm MMA 3500KG	5 m3	✓	2 830Kg	9 sec.	Carro y Pala Curva	✓	80L- 360L	500L - 1100L
Opciones	Estribos, Freno adicional, Equipo lavado AP, Caja Herramientas, Escape Vertical, Puerta Lateral Para más opciones consulte a nuestro Dpto Comercial							

(1) Peso en Vacío del equipo (2) Ciclo del Elevador

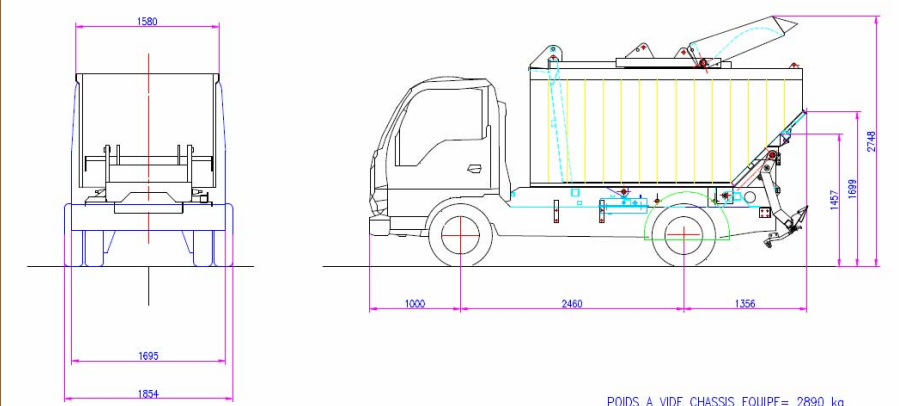

POIDS A VIDE CHASSIS EQUIPE= 2890 kg

Rev.	Date	Modifications	Elaboré	Ep. 100	mm	Revisé	Ep. 100	mm
01	21/11/06	1/20						

ISUZU NKR EMPT 2460
PTAC 3500 Kg
BOM MED50 TB LC SAD

DOCUMENT NON CONTRACTUEL

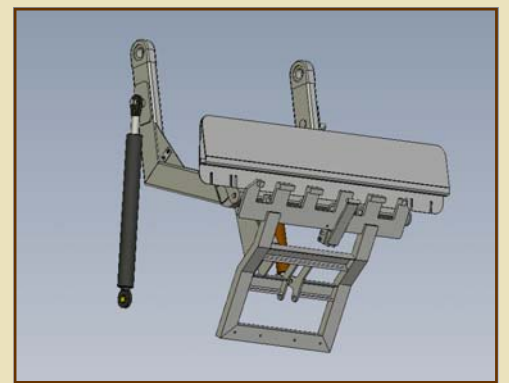
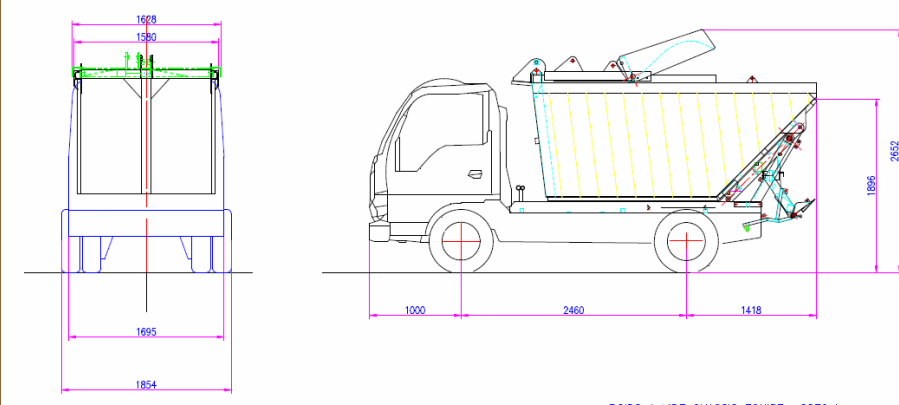



POIDS A VIDE CHASSIS EQUIPE= 2830 kg

Rev.	Date	Modifications	Elaboré	Ep. 100	mm	Revisé	Ep. 100	mm
01	21/11/06	1/20						

ISUZU NKR EMPT 2460
PTAC 3500 Kg
BOM MED50 TH LC SAD

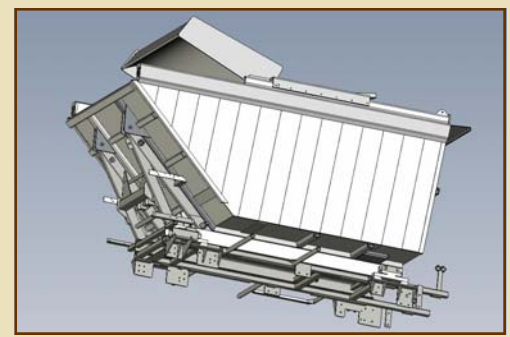
DOCUMENT NON CONTRACTUEL



PB Environnement España
Apdo. Correos 20019
28935 Móstoles (Suc 2)
Teléfono: 606 817445
Email: j.panting@pbev.com
www.pbev.com



PB Environnement



CE de Type N° 385-130-09-0499

PB Environnement se reserva el derecho a modificar las especificaciones del equipo sin previo aviso. Fotos y planos no contractuales.